

RUPES®

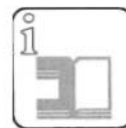

KX 135

Пневматический пылесос

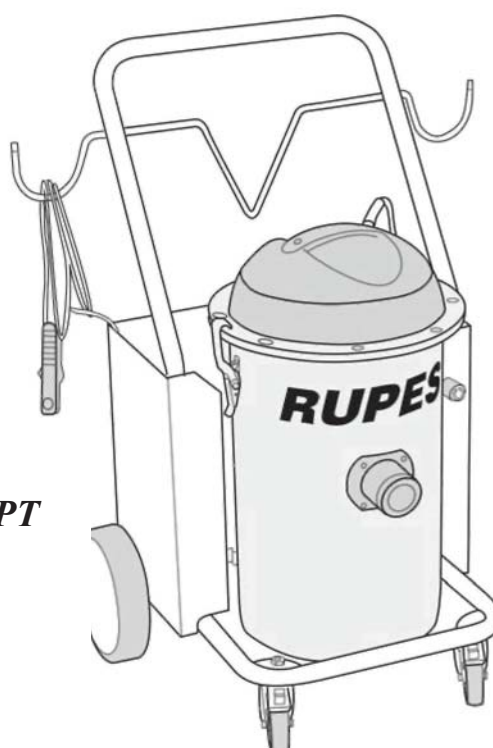

***ТЕХНИЧЕСКИЙ ПАСПОРТ
ИНСТРУКЦИЯ ПО
ЭКСПЛУАТАЦИИ***

CE

Серийный номер:

Дата производства:

EAC

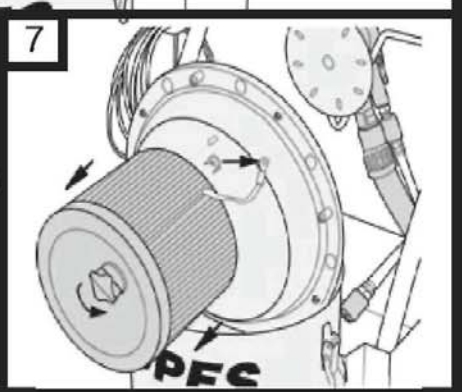
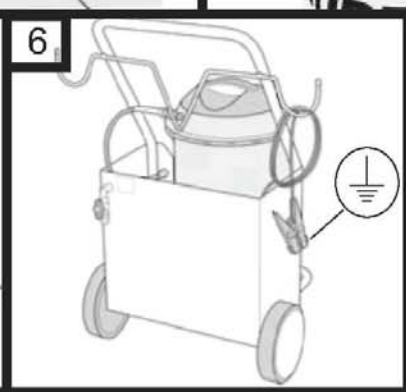
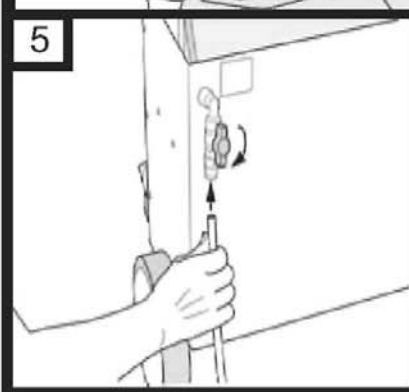
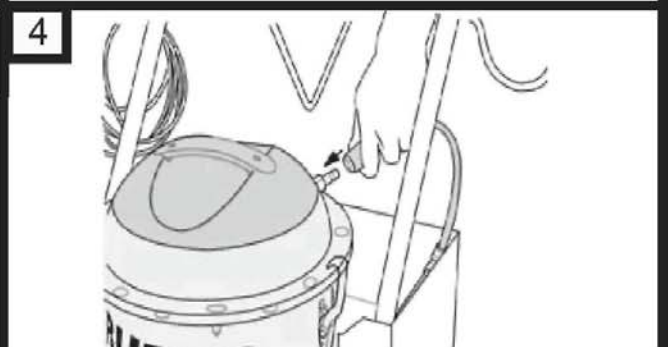
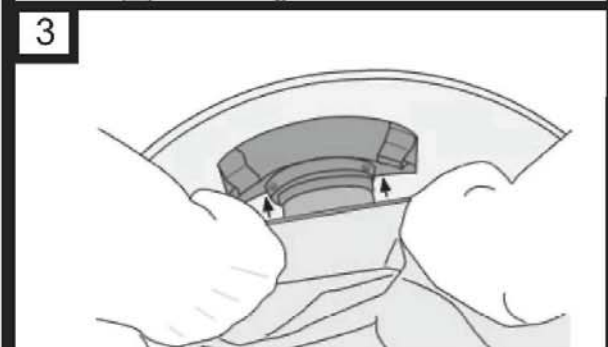
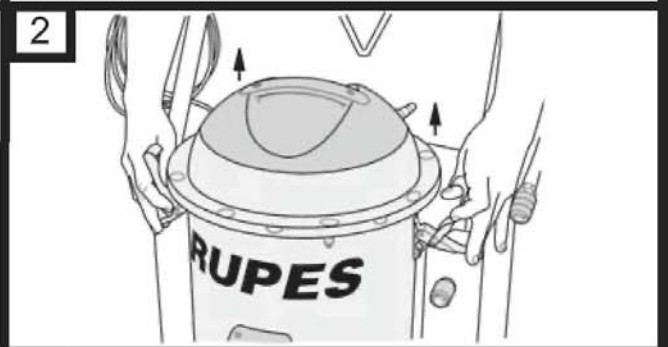
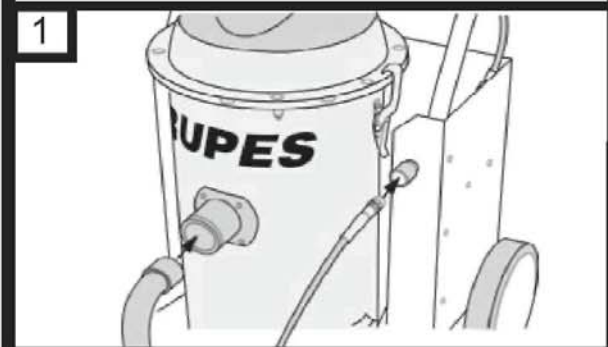
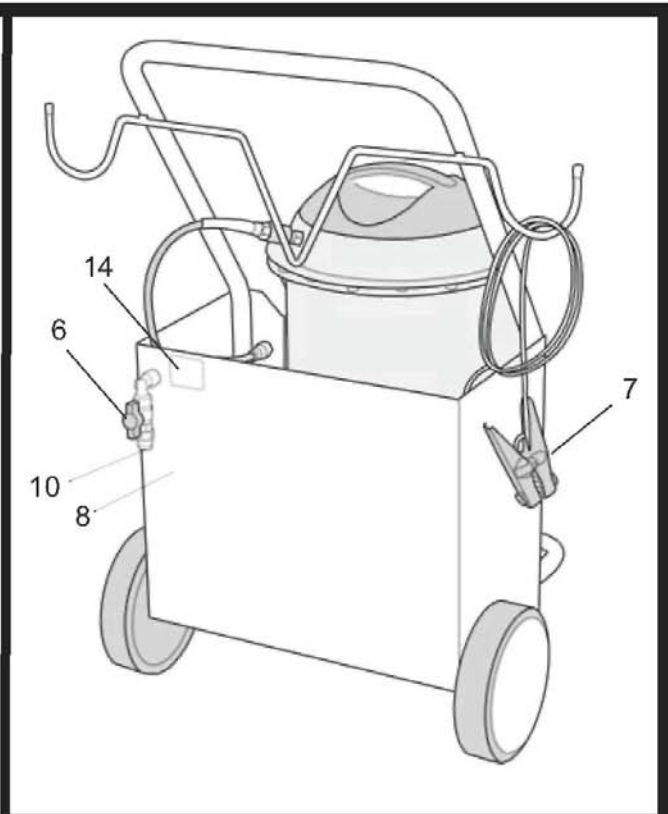
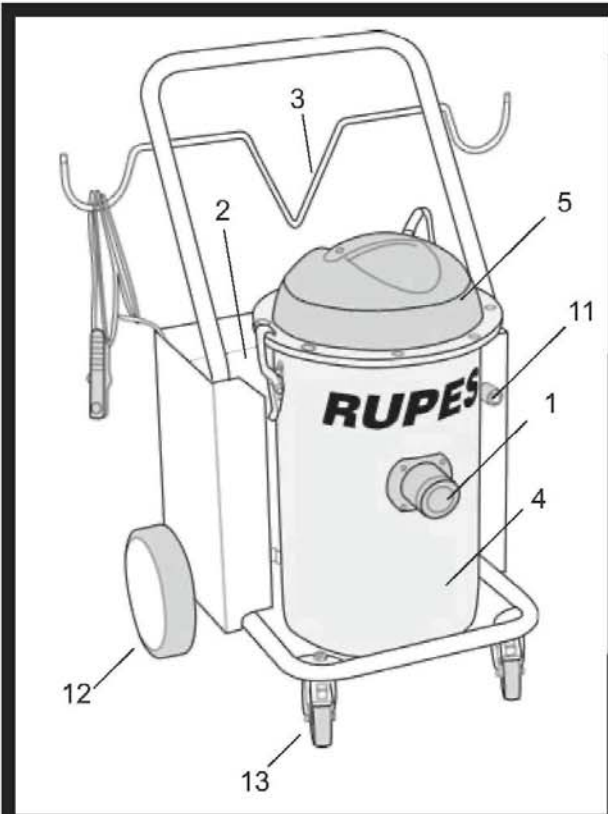

Содержание:

- Общие примечания по Директивам АТЕХ
- Декларация соответствия ЕС
- Технические характеристики
- Рекомендации
- Общие указания по технике безопасности
- Руководство по сборке
- Компоненты устройства
- Руководство по эксплуатации
- Руководство по текущему техническому обслуживанию
- Руководство по специальному техническому обслуживанию
- Гарантийный сертификат

Европейские директивы АТЕХ

Что означает АТЕХ?

АТЕХ – это наименование двух европейских директив, контролирующих потенциально взрывоопасные среды. Первая, 94/9/ЕС, предписывает минимальные требования к безопасности и отсутствию вреда для здоровья для оборудования и защитных систем, предназначенных для использования во взрывоопасных средах, и разработана для производственных предприятий. Задача данной директивы – свести вместе законодательства государств-членов ЕС для оборудования и защитных систем, используемых в опасных зонах. Вторая, 99/92/ЕС, предписывает минимальные требования к безопасности и отсутствию вреда для здоровья для работников, подверженных рискам, связанным с взрывоопасными средами.

Что такое взрывоопасная среда?

Взрывоопасной является среда, которая может стать взрывоопасной в результате воздействия местных условий и условий работы. Она определяется как смесь воздуха и горючих веществ в форме газов, паров, распылений, пыли, в которых, после воспламенения, горение распространяется на всю несгоревшую смесь.

К чему применяется настоящая директива?

Оборудование и защитные системы, предназначенные для использования во взрывоопасных средах.

Устройства обеспечения безопасности, контроля и мониторинга, участвующие в повышении безопасности работы оборудования и защитных систем.

Все электрическое, механическое, гидравлическое и пневматическое оборудование.

Каковы обязательства пользователя?

Для предотвращения взрывов и обеспечения защиты, пользователи обязаны:

принять надлежащие технические и организационные меры, зависящие от типа контроля
полно оценить риск взрыва

отделить зоны, в которых возможен взрыв среды

указать зоны, определенные как опасные

Какая степень опасности характерна для разных зон?

Зона 0 для газа (или 20 для пыли): место, в котором постоянно присутствует взрывоопасная среда в течение продолжительных периодов времени

Зона 1 для газа (или 21 для пыли): место, в котором возникает взрывоопасная среда при обычном ходе работы

Зона 2 для газа (или 22 для пыли): место, в котором взрывоопасная атмосфера может возникнуть при обычном ходе работы на короткий промежуток времени

Как проверить соответствие?

Оборудование и его элементы, соответствующие директивы, должны быть отмечены знаком ЕС и иметь специальную маркировку, приведенную ниже:

Классификация и маркировка



Группа			Категория		Тип взрывоопасной среды	
			G	D		
			Газ Пары Распыления	Пыль		
I Шахты	M1	Функционирование во взрывоопасной среде				
	M2	Оборудование отключается во взрывоопасной среде				
			Зона	Зона		
Наземные работы	1	Очень высокий уровень защиты	0	20		
	2	Высокий уровень защиты	1	21		
	3	Обычный уровень защиты	2	22		

Более подробную информацию, смотрите в директивах 94/9/CE и 99/92/CE и прочих согласованных стандартах.

Декларация соответствия ЕС

Производитель: RUPES SPA
Виа Маркони 3А, 20083
Вермеццо (Милан)
ИТАЛИЯ

Завод: NETCO SRL
Виа Мьютчи 28, 20083
Гаджано (Милан)
ИТАЛИЯ

Описание прибора: Портативный пневматический пылесос для всасывания взрывоопасной пыли, образующейся при шлифовании песком или аналогичных операциях, с устройством для пневматического инструмента

Модель: KX135

Ссылаясь на приложение X директивы 94/9/СЕ Европейского парламента и совета от 23 марта 1994 г., компания RUPES SPA заявляет, что настоящий прибор соответствует минимальным требованиям к безопасности и отсутствию вреда для здоровья для производства оборудования и защитных систем, предназначенных для использования во взрывоопасных средах (описанных в Приложении II директивы 94/9/СЕ).

Соответствие минимальным требованиям безопасности и отсутствию вреда для здоровья гарантируется соответствием следующим согласованным стандартам:

- смотрите лист с декларацией соответствия ЕС

Технические характеристики

Общие характеристики прибора	Портативный пневматический пылесос для всасывания потенциально взрывоопасной пыли, образующейся при шлифовании песком или аналогичных операциях, с возможностью подключения пневматического инструмента
Код	KX135
ЕХ-маркировка	 II 3 D с при T=50°C
Давление сжатого воздуха	7 бар
Разъем для подачи сжатого воздуха	3/8"
Площадь фильтра	0.5 м ²
Материал фильтра	полиэфир с антистатической обработкой
Значение VIA	M
Всасывающая способность	98 м ³ /ч
Расход воздуха пылесосом	1000 л/мин
Уровень вакуума	1900 мм вод. ст.
Объем вмещаемой сухой пыли	20 л
Уровень шума	78 дБ
Габаритные размеры	70x54x90(В) см
Масса	30 кг

Рекомендации

Указания по безопасности и предотвращению несчастных случаев

Устройство является портативным пылесосом с возможностью установки пневматического инструмента, в котором используется сжатый воздух под давлением 7 бар для отсоса образующейся при шлифовании пыли.

Пылесос необходимо соединить с системой подачи сжатого воздуха с давлением 7 бар с помощью трубки внутренним диаметром 10 мм. Во время использования, пылесос необходимо соединить с системой заземления посредством входящих в комплект поставки щипцов.

Компания RUPES spa не несет ответственность за какие-либо повреждения, как прямые, так и косвенные, вызванные невыполнением указаний настоящего руководства.

К пользованию устройством допускается только обученный и квалифицированный персонал.

Устройство необходимо располагать в сухих помещениях с надлежащей вентиляцией, где воздух меняется не менее, чем на 50% от общего объема, без помощи специальных систем вентиляции. Температура в рабочей зоне должна быть от 10°C до 40°C и влажности от 50% до 90%.

ПРЕДОСТЕРЕЖЕНИЯ

- Не следует отсасывать шлифовальную пыль с поверхности, обработанной краской, не прошедшей каталитический цикл.
- Не следует отсасывать агрессивные жидкости или вещества (т.е., кислоты, основания, растворители и т.д.)
- Не следует отсасывать горючие и взрывоопасные жидкости (т.е., бензин, разбавители и т.д.)
- Не следует отсасывать потенциально взрывоопасные газы и пары
- В случае течи пыли из устройства, немедленно отключите подачу сжатого воздуха к пылесосу
- В случае возгорания или взрыва, следуйте внутренним правилам и инструкциям по технике безопасности (в соответствии с указаниями Директивы АТЕХ 99/9/ЕС)
- Всегда размещайте надлежащие предупредительные знаки, указывающие на наличие потенциально опасной среды рядом с зоной, в которой используется прибор (в соответствии с указаниями Директивы 99/9/ЕС)

Устройство соответствует согласованным стандартам АТЕХ 94/9/ЕС, перечисленным в декларации соответствия для оборудования категории II 3 D. Устройство отмечено знаками безопасности, указанными ниже.

На мусоросборном контейнере

В устройстве содержатся остатки пыли и потенциально взрывоопасные среды.

Оператор не должен помещать рядом или внутри устройства, в особенности в мусорный контейнер, возможные источники возгорания, такие, как: пламя, газ или горячие поверхности, электрические детали, электростатические разряды, механические искры.

На задней панели

Технические спецификации и маркировочный ярлык АТЕХ

Руководство по сборке

ПРЕДОСТЕРЕЖЕНИЕ Установка и первый запуск устройства должны осуществляться квалифицированным персоналом, имеющим соответствующее разрешение компании RUPES Spa.

Инструкции по обращению с упаковкой

Устройство поставляется в коробке, имеющей следующие габаритные размеры и массу 70x54x90(В) см – 30 кг

содержащей:

- деревянное дно
- стенки из гофрированного картона
- обвязочных веревок

Коробку следует перемещать и хранить в вертикальном положении. Не помещайте на упаковку какие-либо предметы, весящие больше коробки или имеющие основание другого размера. Избегайте ударов и повреждений упаковки при ее перемещении.

Указания по распаковке и утилизации упаковки

Перед тем, как открыть коробку, тщательно осмотрите ее снаружи. При наличии повреждений, следов открывания или отсутствии некоторых документов в конверте, прикрепленном снаружи к внешней стороне коробки, не следует продолжать открывание. Вместо этого, отошлите коробку назад получателю, приняв соответствующие меры. Невыполнение этого требования приводит к аннулированию гарантии.

Для распаковки устройства:

- разрежьте упаковочные веревки;
- уберите стенки из гофрированного картона

Снимите устройство с деревянного дна.

Воспользуйтесь ключом для открытия смотрового лючка.
Отложите пакет с комплектующими.

Осмотр содержимого упаковки

В упаковке содержатся:

пылесос оснащен соединительными щипцами для равно потенциального заземления и пневматического рукава; пакетом комплектующих, включающим мешки для пыли и руководство по эксплуатации.

Компоненты устройства

- 1 - Соединение всасывающего трубопровода
- 2 - Полка держателя шлифовального круга
- 3 - Опора инструмента
- 4 - Контейнер для пыли
- 5 - Вакуумная верхняя часть
- 6 - Клапан зажигания
- 7 - Заземляющие щипцы
- 8 - Рама пылесоса
- 9 - опоры шланга
- 10 - подача сжатого воздуха
- 11 - разъем для пневматического инструмента
- 12 - закрепленные колеса
- 13 - поворотные колеса
- 14 - техническая спецификация и маркировочный ярлык ATEX

Установка устройства

Поместите устройство на неподвижную и ровную поверхность. Проверьте, можно ли соединить металлические щипцы пылесоса с системой заземления рабочей зоны.

Соедините пылесос с помощью входящего в комплект поставки пневматического рукава (смотрите рисунок 1) с прибором и соедините:

- Быстроразъемное соединение пневматического рукава на передней стороне пылесоса
- Всасывающее устройство с соединением пылесоса

Отключите трубопровод подачи от верхней части с помощью быстроразъемного фитинга, а после этого снимите верхнюю часть с помощью двух металлических крюков (смотрите рисунок 2).

Поместите контейнер для пыли в барабан и прочно закрепите его на рукаве (смотрите рисунок 3).

Поместите верхнюю часть в правильное положение над барабаном и закрепите его с помощью входящих в комплект крюков.

Подключите трубопровод к верхней части (смотрите рисунок 4).

Подключение к подаче сжатого воздуха

Обратите внимание: используйте только отфильтрованный и сжатый воздух.

Проверьте, закрыт ли клапан подачи пылесоса.

Подключите клапан подачи к трубе внутренним диаметром 10 мм (смотрите рисунок 5).

Установите давление подачи на 7 бар.

Подключите пневматический инструмент к фитингу рукава, а всасывающий рукав – к разъему пневматического инструмента.

ПРЕДОСТЕРЕЖЕНИЕ: для правильной работы, пылесосу необходимо количество воздуха, эквивалентное 1000 л/мин, плюс количество воздуха, необходимое подключенному пневматическому инструменту. Проверьте, способна ли подключенная установка подачи сжатого воздуха подать к прибору необходимое количество воздуха.

Подключение к системе заземления

ВНИМАНИЕ: ВСЕГДА подключайте устройство к системе заземления установки при помощи металлических щипцов, в особенности во время использования пылесоса, опорожнения и замены контейнера для пыли.

Подключите металлические щипцы к участку, подключенному к системе заземления установки (смотрите рисунок 6).

Эксплуатация

Работа

Подачу воздуха к пневматическому инструменту и пылесосу можно контролировать при помощи клапана, расположенного на задней части пылесоса.

Для защиты операторов, пневматический инструмент следует запускать только с пылесосом во избежание того, что образующаяся пыль сформирует потенциально взрывоопасную среду.

Проверьте, правильно ли подключен всасывающий рукав к пневматическому инструменту и соединению всасывающего инструмента.

Всегда проверяйте состояние всасывающего рукава перед использованием прибора.

Поверните клапан, чтобы запустить пылесос.

Включите пневматический инструмент для начала работы.

По окончании работы, выключите инструмент, закройте клапан для выключения пылесоса и поместите инструмент на предусмотренную для него опору.

Используйте боковые опоры для того, чтобы свернуть трубопровод подачи и всасывающий рукав по окончании работы.

Поместите абразивы, рабочие инструменты и т.д. на заднюю полку.

Поместите абразивы, рабочие инструменты и т.д. на заднюю полку.

Перед перемещением пылесоса в пределах рабочей зоны, проверьте, отсоединены ли передние кронштейны и не подключены ли металлические щипцы к неподвижным элементам рабочей зоны.

Примечание: во время работы прибор обычно выпускает воздух под незначительным давлением.

Возможные проблемы

Если из пылесоса выбрасывается пыль, немедленно закройте вентиль подачи. Проверьте правильность установки и жесткость соединений вентиля, головки и фитинга. Если имеется течь трубопровода подачи сжатого воздуха, закройте вентиль подачи.

В случае если вам не удастся точно определить течь, свяжитесь с авторизованным представителем компании RUPES.

Руководство по текущему техническому обслуживанию

Опорожнение мусоросборного контейнера

ПРЕДОСТЕРЕЖЕНИЕ: эта операция может привести к образованию потенциально взрывоопасной атмосферы и осадков. Избегайте использования потенциальных источников возгорания рядом с прибором, например: механические источники искр, электрические элементы, горячие поверхности, пламя, горячие газы и электростатические разряды. В случае образования взрывоопасной среды, следуйте внутренним правилам и инструкциям по технике безопасности, указанным в Директиве АТЕХ 99/9/ЕС.

Проверьте, заполнен ли контейнер внутри барабана в конце каждого рабочего дня.

Контейнер для пыли имеет максимальную вместимость 7 кг и объем 20 л, которые никогда не следует превышать.

При повреждении снятого мешка, действуйте с максимально возможной осторожностью в соответствии с указаниями и порядком, применяемым к взрывоопасным средам в соответствии с Директивой АТЕХ 99/9/ЕС.

НИКОГДА не используйте повторно мешок для сбора пыли; используйте только мешки производства RUPES, код 001.1606/5.

Храните запасные мешки в сухом месте.

Мешки следует утилизировать в соответствии с законодательными требованиями и внутренними правилами техники безопасности, применяемыми при работе с потенциально взрывоопасными средами.

Перед выполнением этой операции всегда проверяйте, соединены ли металлические щипцы с системой заземления.

Закройте вентиль подачи сжатого воздуха, расположенный на задней стороне пылесоса.

Отсоедините быстроразъемный фитинг от пылесоса перед снятием последнего.

Снимите металлические крюки и осторожно поднимите верх пылесоса с помощью предназначенной для этого рукоятки.

Опустите верх на рабочую поверхность.

Снимите кромку мешка для пыли с соединения всасывающего трубопровода, после чего закройте мешок для пыли крышкой для предотвращения течи пыли при транспортировке.

Осторожно поднимите мешок для пыли и поместите его в предназначенное для них место.

Уберите остатки пыли из контейнера.

Поместите в контейнер новый мешок и соедините его кромку соединением всасывающего трубопровода.

Проверьте отсутствие повреждений или разрывов фильтрующего материала.

Поместите верхнюю часть на контейнер, проверив его правильное расположение.

Закрепите верх двумя металлическими крюками.

Подключите подачу сжатого воздуха к верхней части пылесоса с помощью быстроразъемных фитингов.

Удаление остатков пыли

По окончании каждого рабочего дня, уберите пыль, накопившуюся на плоской поверхности пылесоса (наверху в задней части, на верхней части, и т.д.) При наличии остатков пыли, проверьте, подключены ли металлические щипцы к системе заземления установки и осторожно соберите остатки пыли во избежание образования потенциально взрывоопасной среды.

Руководство по специальному техническому обслуживанию

ПРЕДОСТЕРЕЖЕНИЕ: Специальное техническое обслуживание должно выполняться квалифицированным персоналом, имеющим соответствующее разрешение компании RUPES Spa.

В случае наличия каких-либо дефектов или поломок, обратитесь к дилеру для их замены квалифицированным персоналом или персоналом, имеющим соответствующее разрешение компании RUPES SPA.

Перед проверкой фильтра предварительной очистки, выключите пылесос.

Компания RUPES не несет ответственность за повреждения или неисправности, возникшие при ремонте, замене или демонтаже оборудования лицами, не имеющими на то соответствующего разрешения. Вам рекомендуется ознакомиться с внутренними нормами и требованиями для безопасного поведения в условиях наличия потенциально взрывоопасных сред и отложений пыли.

Специальное техническое обслуживание:

- Фильтрующий элемент: замените его в случае повреждения или засорения, соблюдая приведенную ниже последовательность.
 - Оденьте респиратор типа 3М 06922.
 - Отключите подачу от верхней части пылесоса.
 - Открепите верхнюю часть, сняв два металлических крюка.
 - Поместите верхнюю часть на пол и ослабьте стопорную гайку.
 - Ослабьте барашковую гайку и снимите заземляющий провод фильтра.
 - Снимите стопорную гайку и осторожно выньте фильтр.
 - Поместите фильтр в мешок и утилизируйте его надлежащим образом.
 - Поместите новый фильтр на раму и установите стопорную гайку, проверив ее надлежащую затяжку.
 - Закрепите заземляющий кабель фильтра на верхней части, затянув барашковую гайку (смотрите рисунок 7).
 - Соберите верхнюю часть пылесоса, закрепив ее на месте с помощью металлических крюков, после чего соберите устройство подачи сжатого воздуха.
- Трубопровод пылесоса подачи сжатого воздуха: проверяйте их целостность и герметичность каждые 6 месяцев.
- Замена элементов пылесоса: колеса, контейнер, металлические щипцы, всасывающий рукав, и т.д. (проверяйте целостность каждые 6 месяцев)
- Замена или ремонт повреждений рамы (проверяйте каждые 6 месяцев)

Для предупреждения проблем, поломок или сбоев в функционировании оборудования следует запрашивать каждые 6 месяцев осмотр оборудования и вышеперечисленных частей для проверки их целостности.

Заявляем под нашу исключительную ответственность, что представленный портативный пневматический пылесос для потенциально взрывоопасной пыли соответствует основным требованиям безопасности директив:

UNI EN 13463-1:2004 Неэлектрическое оборудование для потенциально взрывоопасной атмосферы. Основной метод и требования;

UNI EN 13463-5:2004 Неэлектрическое оборудование для использования в потенциально взрывоопасной атмосфере - Часть 5: Защита с помощью конструктивной безопасности "с";

Анализ рисков взрыва был выполнен в соответствии с нормативом:

UNI EN 1127-1:2001 Взрывоопасная атмосфера - Предупреждение взрыва и защита против взрыва - Часть 1: Основные понятия и методология;

Соответствие оборудования подтверждается путем применения маркировки ЕС (второе приложение X директивы 94/9/CE) и указанием ниже приведенной маркировки (согласно Приложению II параграфа 1.0.5 директивы 94/9/CE).